

LEGUAN 190

Plataforma aérea de araña



CARACTERÍSTICAS Y VENTAJAS

Plataforma tipo araña

Diseñada para trabajos versátiles en altura. Su anchura reducida permite acceder a lugares estrechos. Su sistema de estabilización y control de RPM automático, permite asentarse sobre terrenos irregulares

Su sistema Start/stop permite optimizar el consumo y prolongar las horas de uso.



Orugas o ruedas 4x4

Estas dos alternativas, pueden configurarse de serie, con motores de rueda independiente. Las orugas disponen de sistema de suspensión que le permite acceder a espacios difíciles.

Además, dispone de un control remoto opcional para teledirigir la plataforma.



Motor eléctrico de serie

Además del motor de combustión, dispone de un motor eléctrico enchufable a tomas de 230V, permitiendo trabajar en espacios cerrados libre de humos.

La cesta dispone de dos tomas eléctricas de 16A para conectar las herramientas de trabajo y que funciona gracias al motor de combustión.



Productiva y fácil de usar

Opcionalmente, tiene una 3ª velocidad que permite alcanzar los 5,2 km/h ahorrando tiempo. Un remolque especial para realizar trabajos directamente sobre el, sin bajarse.

Gracias a los controles automáticos, los operadores menos experimentados se adaptan rápidamente al manejo de la misma.



- + Rotación eléctrica de la cesta.
- + Tomas de aire/agua opcional.
- + Iluminación del plano de control opcional.
- + Plataforma estrecha para una sola persona.
- + Controles inferiores y pantalla led de servicio.
- + Luces led en cesta y de balizamiento opcionales.



ESPECIFICACIONES

Leguan 190

Referencia	L190
Altura máxima de trabajo	19 m
Altura máxima de la plataforma	17 m
Máximo alcance horizontal	8,1 m (230 kg) – 9,8 m (120 kg)
Dimensiones de la cesta	1,33 x 0,75 m
Peso máximo de la cesta	230 kg (2 personas)
Rotación de la cesta	90° (±45°)
Rotación de la plataforma	360°
Pendiente superable	40% (22°)
Motor	Kubota 14 hp diésel o 230 V / 2,2 kW eléctrico
Transmisión	Hidráulica 4x4 / oruga o ruedas
Velocidad	2,6 km/h / 5,2 km/h (opcional)
Base con estabilizadores extendidos	3,60 x 3,68 m
Máxima pendiente con estabilizadores	21% (12°)
Dimensiones (LxAnxAI)	5,1 x 1,33 x 2,01 m
Dimensiones sin cesta (LxAn)	4,44 x 1,25 m
Peso	2,660 kg

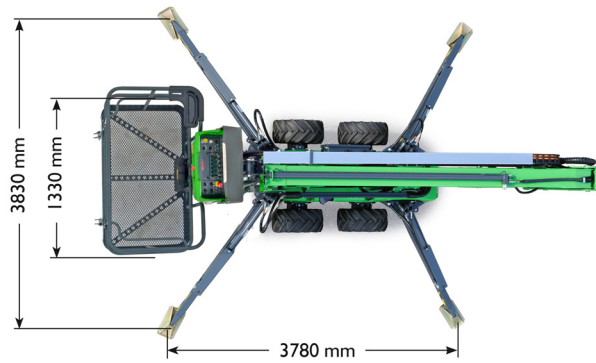
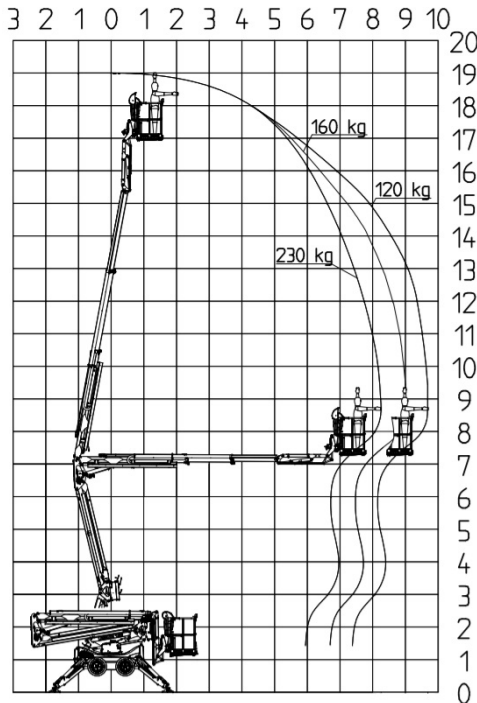

Las imágenes mostradas son meramente ilustrativas. El producto final puede verse modificado. Los datos aquí mostrados son correctos salvo error de escritura.



LEGUAN

Ctra. Cadiz, Km 195
Lomas del Puerto Cabopino
29604 Marbella, Málaga
T. 951 763 539

www.riversa.es

MÁS INFORMACIÓN:
marketing@riversa.es

- @somsriversa
- @riversaoficial
- @riversaoficial
- <https://www.linkedin.com/company/somsriversa>